

Kompaktowy nakranowy system filtrujący FM-15A

Instrukcja instalacji i użytkowania

Szanowni Państwo!

Dziękujemy za zakup nakranowego systemu filtrującego Culligan™ FM-15A.

Od teraz możecie cieszyć się krystalicznie czystą wodą prosto z kranu.

Parametry użytkowania:

Zakres ciśnienia: 30-100 psi (2,1-6,9 bar)

(średnie ciśnienie w polskiej sieci wodociągowej to ok 3 bary).

Zakres temperatury wody: 4,4 - 37,7°C (**używać z zimną wodą!!!**)

Szybkość przepływu wody: 2,3 litra na minutę przy ciśnieniu 4,1 bar

Wydajność kartridża filtrującego (kod: FM-15RA, znajduje się w zestawie):

757* litrów - szacunkowo ok. 2 miesiące.

*długość życia kartridża filtrującego zależy od kilku czynników, przede wszystkim od zużycia oraz jakości wody. Przy normalnym użyciu (woda na herbatę, płukanie naczyń, płukanie warzyw i owoców, woda do gotowania zup i innych potraw) oraz średniej jakości wody filtr należy wymieniać co 2 miesiące.

Zawartość opakowania

- zestaw filtrujący (FM-15A 1szt.)
- kartridż filtrujący (FM-15RA 1 szt.)
- adaptery do montażu na różne średnice kranu 2 szt

Środki ostrożności

⚠ Ostrzeżenie: Nie używać jako źródło wody do picia, jeśli woda w kranie jest nieprzebadana mikrobiologicznie albo jeśli jej jakość nie jest Ci znana.

⚠ Ostrożnie: Nie używać na mrozie. Zamrożenie kartridża filtrującego może spowodować jego pęknięcie i wyciek wody.

Uwagi:

- do użytku tylko z zimną wodą,
- zanieczyszczenia oraz wszystkie inne substancje, które ten filtr redukuje lub usuwa nie koniecznie występują w wodzie w Twoim domu,
- kartridż filtrujący ma ograniczoną żywotność. Zmiany w smaku, zapachu, kolorze lub szybkości przepływu filtrowanej wody wskazują, że kartridż filtrujący powinien zostać wymieniony na nowy (filtreo.pl),
- po dłuższej przerwie w używaniu filtra (np. wakacje) zaleca się przepłukać dokładnie cały system: odkręć wodę, puść ją przez filtr i pozwól płynąć przez ok. 5 minut.

Instrukcja instalacji

1. Odkręć sitko znajdujące się u wylotu wody z kranu. Zachowaj uszczelki, mogą się przydać do montażu adapterów.
2. Sprawdź jaki masz gwint:
 - zewnętrzny gwint: nie potrzebujesz adapterów. Idź do krok 3.
 - wewnętrzny gwint: dopasuj odpowiedni adapter lub użyj obu naraz. Wszystkie elementy dokręcaj ręcznie, bez użycia kluczy.
3. Zainstaluj system filtrujący na kranie. Gwintowany pierścień mocujący dokręcaj bez użycia kluczy.

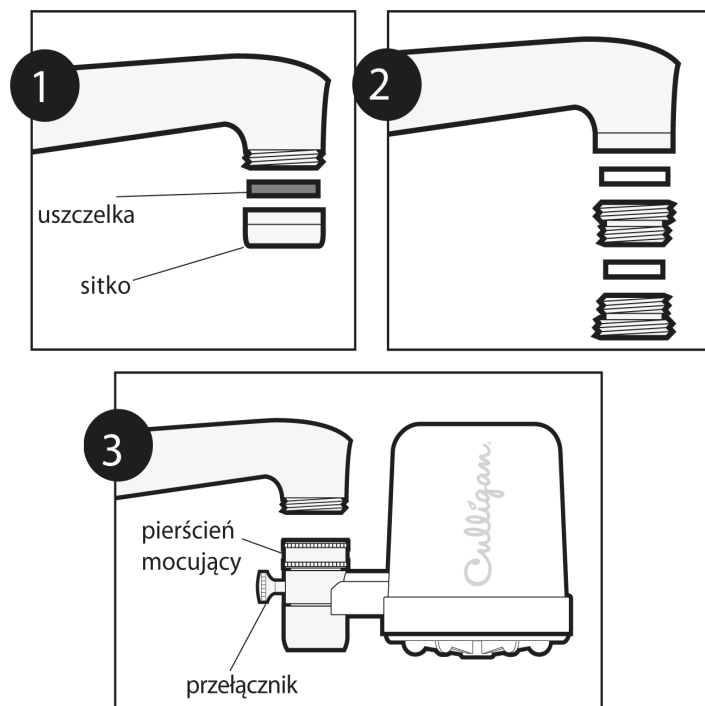

Instrukcja użytkowania

1. Powoli odkręć zimną wodę (mniej więcej do połowy). Włącz system filtrujący poprzez pociągnięcie przełącznika.

Uwaga: Każdy nowo zamontowany kartridż filtrujący należy przepłukać z pozostałości węgla aktywnego. W tym celu po zamontowaniu systemu filtrującego lub wymianie kartridża filtrującego odkręć wodę, włącz system filtrujący i zostaw lejącą wodę na 10 minut.

System filtrujący wyłączy się po zakręceniu wody.

Uwaga: przy każdym włączeniu systemu odpuszczaj wodę przez 3 sek.

⚠ Ostrzeżenie

Użycie filtra z ciepłą wodą (powyżej 37,7°C) spowoduje jego zniszczenie!!!

Importer:

Filtreo, ul. Trzmiela 2, 60-185 Skórzewo

www.filtreo.pl

© Filtreo 2009-2010 (kopiowanie instrukcji zabronione)

Instrukcja czyszczenia

Myć miękką szmatką i łagodnym mydłem. Nie używać żrących środków chemicznych ani szorstkich ściereczek.

Wymiana kartridża filtrującego FM-15RA

1. Zakręć kran. Na dolnej okrągłej ściance filtra znajdują się wypustki.

Przyłóż palce do wypustków i przekręć kartridż jak pokazano poniżej. Kartridż filtrujący wypadnie na Twoją rękę.

Uwaga: może polecieć trochę wody przy tej operacji.

2. Wsuń nowy kartridż na miejsce starego i dokręć do wyczuwalnego oporu (2½-3 pełne obroty).

Uwaga: jeśli system filtrujący cieknie, sprawdź, czy kartridż filtrujący jest dobrze dokręcony.

Uwaga: Każdy nowy kartridż filtrujący należy płukać przez 10 min. wodą, w celu usunięcia resztek węgla aktywnego (nie są szkodliwe w razie wypicia)

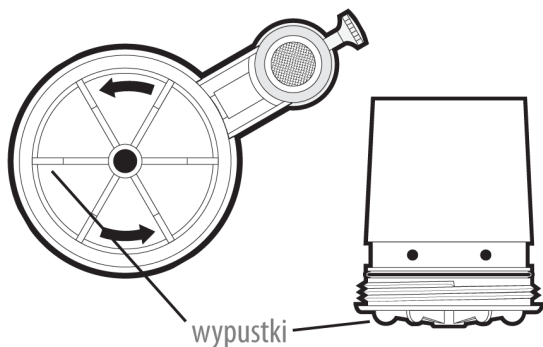

Warunki gwarancji

Firma Culligan™ a w jej imieniu firma Filtreo™ udzielają dwuletniej (od daty zakupu) gwarancji na nakranowy system filtrujący FM-15A, na wady materiałowe i montażowe, pod warunkiem używania systemu zgodnie z instrukcją instalacji, użytkowania i mycia.

Niniejszą gwarancją nie jest objęty kartridż filtrujący FA-15RA.

Z uwagi na dużą twardość wody w Polsce może się zdarzyć, że po jakimś czasie filtr nie będzie się automatycznie wyłączał wraz z wyłączeniem wody. Taki stan nie przeszkadza w normalnym użytkowaniu i nie podlega to gwarancji.

Importer:

Filtreo, ul. Trzmiela 2, 60-185 Skórzewo

www.filtreo.pl

© Filtreo 2009-2010

Skuteczność

Nakranowy system filtrujący Culligan™ FM-15A został przetestowany wg normy NSF/ANSI 42 (estetyczna) i 53 (zdrowotna) i redukuje następujące substancje:

substancja	max. stężenie wejściowe	max. dopuszczalne stężenie w wodzie	min. poziom redukcji	średni poziom redukcji
chlor	2,0 mg/L ±10%		≥50%	97,5%
cząstki (klasa I) (0,5- < 1µm)	min. 10 000 cząstek/ml		≥85%	99,3%
cysty bakterii	min. 50tys./L		99,96%	99,99%
mętność	11 ± 1NTU	0,5 ± 1NTU	98,5%	98,9%
ołów (pH 6,5)	0,15 mg/L ±10%	0,01 mg/L	99,3%	99,3%
ołów (pH 8,5)	0,15 mg/L ±10%	0,01 mg/L	99,3%	99,3%
lindan	0,002 mg/L ±10%	0,0002 mg/L	97,6%	97,6%
atrazyna	0,009 mg/L ±10%	0,003 mg/L	93,9%	94,9%



Nowy kartridż filtrujący zamówisz na www.filtreo.pl